

# 1a

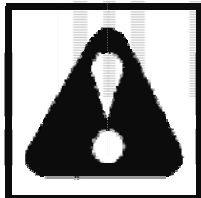

**MODELOS:**

- EBV 260
- 



**ADVERTENCIA:** ¡ este soplador puede resultar peligroso! Su uso imprudente o inadecuado puede ocasionar lesiones graves o incluso mortales.

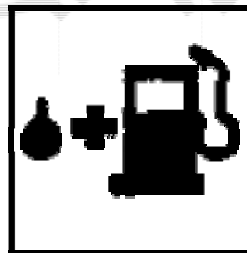
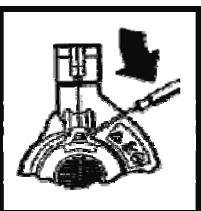
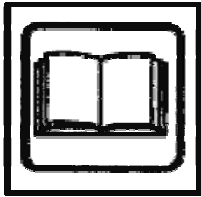

Utilice gasolina sin plomo o de gran calidad y aceite para motores de 2 Tiempos.

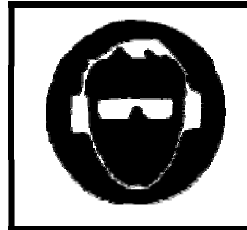

de



el



apertura  
de

ción  
para



**ADVERTENCIA:** El incumplimiento de cualquiera de las normas y precauciones de seguridad puede causar graves lesiones.

#### FAMILIARIZARSE CON LA UNIDAD

- ✓ Antes de comenzar a trabajar con la unidad, lea detenidamente el manual de instrucciones hasta haberlo comprendido en su totalidad
- ✓ Limite el acceso a la maquina exclusivamente a los usuarios que comprendan y estén dispuestos a cumplir todas las advertencias y normas de seguridad



**ADVERTENCIA:** Inspeccione la zona de trabajo antes de poner en marcha la unidad.

Retire todos los residuos u objetos duros, como piedras, cristales, alambres o hilos etc.

Que puedan rebotar, salir despedidos o causar cualquier daño o lesión durante el trabajo.

Use su aparato como maquina sopladora para:

- ✓ Barrer basura o pasto, los restos del corte del cespced en las entradas, las aceras, los patios etc....
- ✓ Soplar pasto cortado, paja u hojas para formar pilas, sacarlos de uniones o entre ladrillos.

Use su aparato como maquina aspiradora para:

- ✓ Levantar material seco como hojas, pasto, ramas pequeñas y pedazos de papel.
- ✓ Para obtener mejores resultados como aspiradora ponga el motor a alta velocidad.
- ✓ Haga un barrido lateral y repetido sobre el material a aspirar, y repetido sobre el material al aspirar, evite meter el aparato dentro de las pilas de basura ya que se puede tapar y ahogar el motor.
- ✓ Mantenga el tubo de aspiración a unos 3 cm del suelo para obtener mejor resultado.

#### ANTES DE COMENZAR

- ✓ Utilice una protección para los ojos y una para los oídos siempre que vaya a utilizar la unidad o a realizar trabajos de reparación o mantenimiento. Así impedirá que la suciedad o las piedras que puedan salir despedidas o rebotadas, alcancen los ojos o la cara, lo cual podría provocar ceguera o graves lesiones corporales.

- ✓ Utilice siempre una protección para los pies. Durante el trabajo no esté descalzo ni use sandalias.
- ✓ Utiliza una mascarilla o dispositivo respirador siempre que trabaje con el equipo en entornos polvorientos.
- ✓ Sujétese el cabello por encima de los hombros. Asegúrese bien las joyas, evite usar prendas demasiado anchas, o prendas con corbatas, tirantes flecos etc.... Ya que son más propensas a causar enganchones con las piezas móviles.
- ✓ No ponga esta unidad en marcha cuando este cansado o enfermo, o bajo los efectos de : Alcohol, drogas o medicación.
- ✓ Siempre que ponga en marcha o trabaje con la unidad, mantenga alejados de la zona a los niños, espectadores y animales.
- ✓ No apunte la boquilla del soplador a personas o animales
- ✓ Durante el trabajo el operador debe asegurarse de que ninguna otra persona se aproxime a menos de 10 metros de la maquina. Cuando se trabaje en equipo los operadores deberán mantener entre sí una distancia de seguridad de al menos 10 metros.



**ADVERTENCIA:** el soplador puede despedir objetos con gran fuerza:



- Estos objetos pueden causar lesiones en los ojos u otras partes del cuerpo.
- Utilice siempre protector de ojos.

#### MANEJE EL COMBUSTIBLE CON CUIDADO

- ✓ Elimine todas las fuentes de chispas o llamas (evite fumar, producir fuego abierto o cualquier actividad que pueda producir chispas)
- ✓ Mezcle y vierta el combustible en un lugar abierto; guarde el combustible en un lugar fresco, seco y bien ventilado y siempre dentro de un contenedor homologado para ello.
- ✓ No fume mientras este manipulando el combustible o el soplador este en funcionamiento.

- ✓ Asegúrese de que el aparato se encuentre apropiadamente armado y en buenas condiciones de funcionamiento.
- ✓ No reposte combustible con el motor encendido o si este está caliente.
- ✓ Evite los derrames de combustible o aceite. Antes de poner en marcha el motor, limpie todo lo posible el resto de combustible derramado.
- ✓ Antes de poner en marcha el motor, aléjese como mínimo 3 metros del lugar de repostaje.

## PARA UTILIZAR EL SOPLADOR CON

### SEGURIDAD



**ADVERTENCIA:** Antes de abrir la compuerta de la toma de vacío, detenga el motor.

Para evitar que las palas del impulsor puedan causar lesiones graves, espere a que tanto el motor como las palas del impulsor se hayan parado completamente.

- ✓ Inspeccione la unidad antes de cada uso en busca de posibles piezas desgastadas, sueltas, ausentes o dañadas.
- ✓ No utilice la unidad si no se encuentra en perfecto estado de funcionamiento
- ✓ Mantenga las superficies exteriores limpias de aceite y combustible.
- ✓ Nunca ponga en marcha el motor en un lugar cerrado.
- ✓ La inhalación de los gases del tubo de escape puede causar la muerte .
- ✓ Para evitar descargas de electricidad estática no utilice guantes de goma ni de cualquier otro aislante mientras trabaja con la unidad.
- ✓ Mientras el motor este encendido no coloque la unidad sobre ninguna superficie que no esté limpia ni dura. De lo contrario la toma de aire podría aspirar objetos como grava arena , polvo , hierba etc... que serian expulsados a través del orificio de descarga causando daños a la unidad o a otros objetos, o incluso dañando al operador o a personas que se encuentren cerca.
- ✓ Evite trabajar en entornos peligrosos, no utilice la unidad en zonas escasamente ventiladas o en las zonas que puedan acumularse los vapores explosivos o el monóxido de carbono.
- ✓ No extienda el cuerpo excesivamente ni use la unidad desde superficies inestables como escaleras, arboles, terrenos muy inclinados o tejados. Pise siempre suelo firme y mantenga

posiciones estables para el trabajo en todo momento.

- ✓ Nunca deje objetos en el interior de los tubos, ni dirija el chorro de aire hacia personas o animales.
- ✓ Nunca utilice la unidad sin el equipamiento adecuado, cuando utilice la unidad como soplador instale siempre los tubos indicados para esta función. Cuando lo utilice como aspirador use siempre los accesorios indicados para este trabajo, asegúrese de que la bolsa de aspiración este correctamente montada y sellada.
- ✓ Compruebe frecuentemente la abertura de la toma de aire, los tubos de aspiración y del soplador, siempre con el motor parado.
- ✓ Mantenga los ventiladores y tubos de descarga, libres de suciedad ya que si esta se acumula puede impedir el flujo adecuado del aire.
- ✓ Nunca deje ningún objeto en la abertura de la toma del aire ya que podría impedir el flujo adecuado de aire y provocar una avería en la unidad
- ✓ Nunca utilice la unidad para esparcir productos químicos, fertilizantes ni otras sustancias que contengan componentes tóxicos.
- ✓ Para evitar la propagación del fuego no utilice la unidad cerca de hogueras de hojas, ramas fuegos abiertos, barbacoas, ceniceros etc....

## MANTENIMIENTO DE LA UNIDAD

Para cualquier mantenimiento no indicado en este manual por favor contacte con su servicio técnico oficial MAQVER.

- ✓ Desconecte la bujía antes de realizar cualquier trabajo de mantenimiento salvo los de ajustes del carburador.
- ✓ Utilice solamente recambios originales MAQVER, el uso de cualquier otra marca de piezas anulará la garantía y posiblemente acorte la vida de su unidad.
- ✓ Antes del almacenaje del producto, vacíe el deposito de combustible. Para consumir el combustible que quede en el carburador, ponga en marcha el motor hasta que este se apague solo.

- ✓ No utilice ningún accesorio ni suplemento que no sea perteneciente a la marca Maqver.
- ✓ No guarde la unidad ni el combustible en un lugar donde los vapores que emanen del combustible puedan entrar en contacto con

- chispas o llamas procedentes de calentadores de agua, motores o interruptores eléctricos etc....
- ✓ Guárdelo en un lugar seco y seguro fuera del alcance de los niños.

MONTAJE KIT ASPIRACION

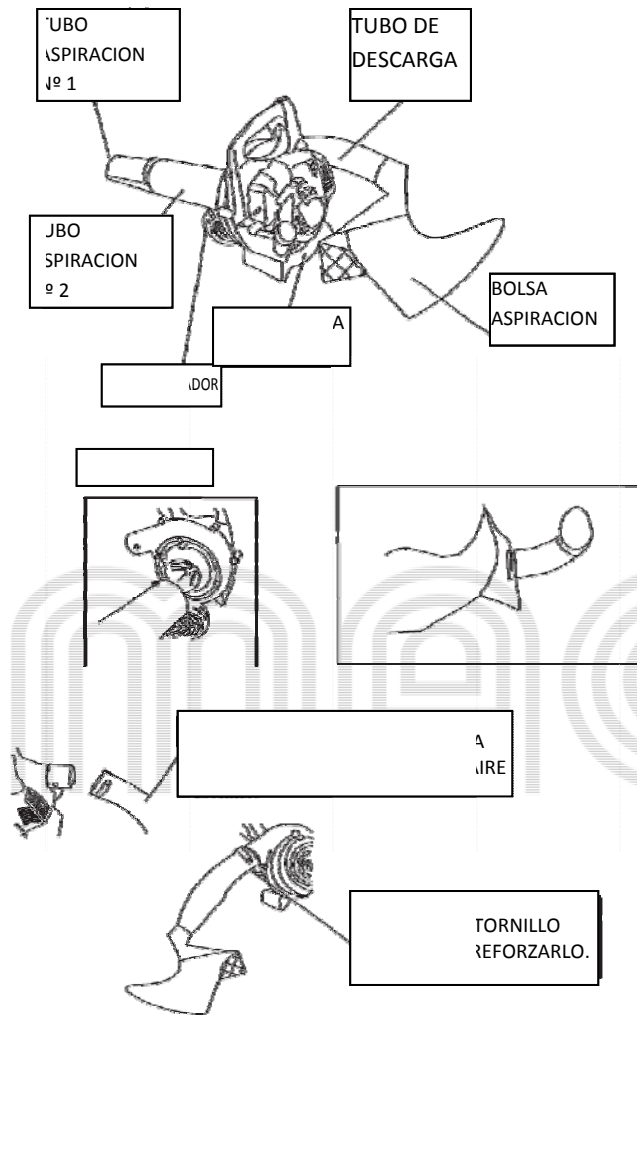

MONTAJE SOPLADOR

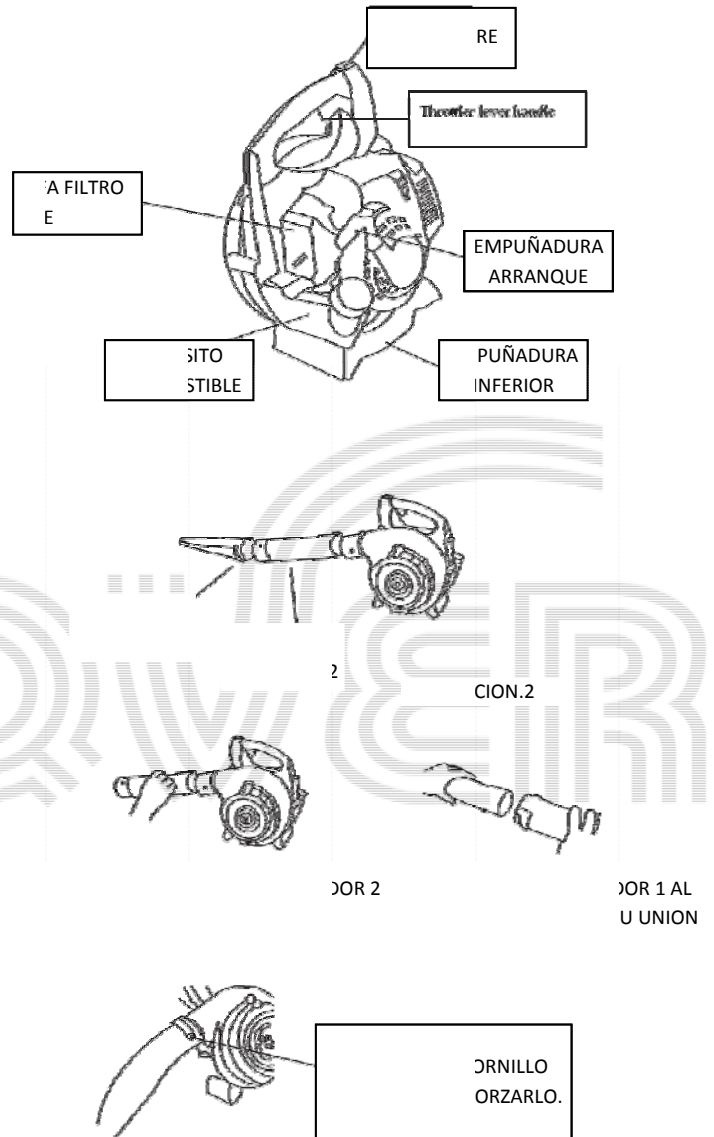

## CONSEJOS PARA EL CORRECTO USO DE LA UNIDAD

- ✓ Sujete el aparato con el lado del silenciador alejado de su cuerpo y de su ropa mientras se encuentre aspirando o soplando.
- ✓ Para reducir el riesgo de sordera asociado al nivel del sonido se requiere utilizar protección para los oídos.
- ✓ Para reducir el riesgo de lesiones asociadas al contacto de piezas giratorias, detenga el motor antes de instalar o quitar piezas o accesorios del motor.
- ✓ No ponga nunca en marcha el motor antes de tener los protectores debidamente instalados en el lugar apropiado.
- ✓ Opere siempre en horas razonables para no perturbar las horas de sueño de las personas de su alrededor.
- ✓ Utilice rastrillos y escobas para soltar los escombros antes de comenzar a soplar.
- ✓ En condiciones donde exista mucho polvo moje levemente la superficie o utilice un accesorio pulverizador cuando haya agua disponible.
- ✓ Manténgase alerta cuando trabaje alrededor de los niños, animales, ventanas abiertas o autos recientemente lavados.
- ✓ Sople los escombros de manera que no causen accidentes
- ✓ Utilice la extensión completa de las boquillas de manera que la corriente de aire trabaje cerca de la superficie del suelo.
- ✓ Después de utilizar la maquina, limpie y coloque los desperdicios en los correspondientes receptáculos de basura.

## ANTES DE PONER EN MARCHA EL MOTOR.



**ADVERTENCIA:** Antes de comenzar lea la información sobre combustible que aparece en la instrucciones de seguridad.

Si tiene alguna duda con respecto a las instrucciones de seguridad, no llene el aparato con combustible.

Póngase en contacto con el distribuidor autorizado del servicio.

## SUMINISTRO DE COMBUSTIBLE AL MOTOR.



**ADVERTENCIA:** Retire el tapón del tanque de combustible lentamente cuando vaya a abastecer el aparato.

Este motor está homologado para ser utilizado con gasolina sin plomo. Antes de ponerlo en marcha la gasolina debe mezclarse con aceite para motores de 2 T refrigerados por aire, llegados a este punto, siempre aconsejamos usar aceite para motores de 2 T marca MAQVER, ya que este ayudará a alargar la vida de su motor.

**La mezcla la debe realizar a una proporción 25:1 (mezcla al 4 %).**

### EJEMPLO:

Para una proporción correcta deben mezclarse 5 litros de gasolina sin plomo con 250cc de aceite Maqver para motores de 2 Tiempos.



**IMPORTANTE!!:** La experiencia demuestra que los combustibles con mezcla de alcohol, denominados Gasohol, o bien utilizando etanol o metanol, pueden atraer la humedad lo que provoca su separación y la formación de ácidos durante su almacenamiento. Los gases ácidos, pueden dañar su sistema de suministro de combustible del motor mientras este esté guardado.

Para evitar problemas en el motor, vacíe el sistema de combustible si la unidad va a ser guardada durante más de un mes. Purgue el depósito de gasolina, ponga en marcha el motor y deje que este funcione hasta que se apague por sí solo.

**NOTA:** Para la recarga de combustible apague totalmente el motor de la maquina y saque la pipa de la bujía. Para mayor facilidad de carga del depósito de combustible el aparato se debe poner de lado al agregar el combustible.

## PARADA DEL MOTOR.

- ✓ Para apagar el motor ponga el interruptor en la posición STOP.

## ARRANQUE DEL MOTOR

### ✓ ANTES DE ARRANCAR EL MOTOR:

- ✓  **ADVERTENCIA:** Debe asegurarse de que los tubos están correctamente montados, y bien fijados, antes de utilizar la unidad.
- ✓ Vierta combustible en el depósito, aléjese al menos 3 metros del lugar de repostaje
- ✓ Mantenga la unidad en la posición de arranque (apoyada en paralelo al suelo con el tubo de expulsión de aire apuntando hacia el vacío) y asegúrese que no haya nada ni nadie en frente del chorro de salida de aire.

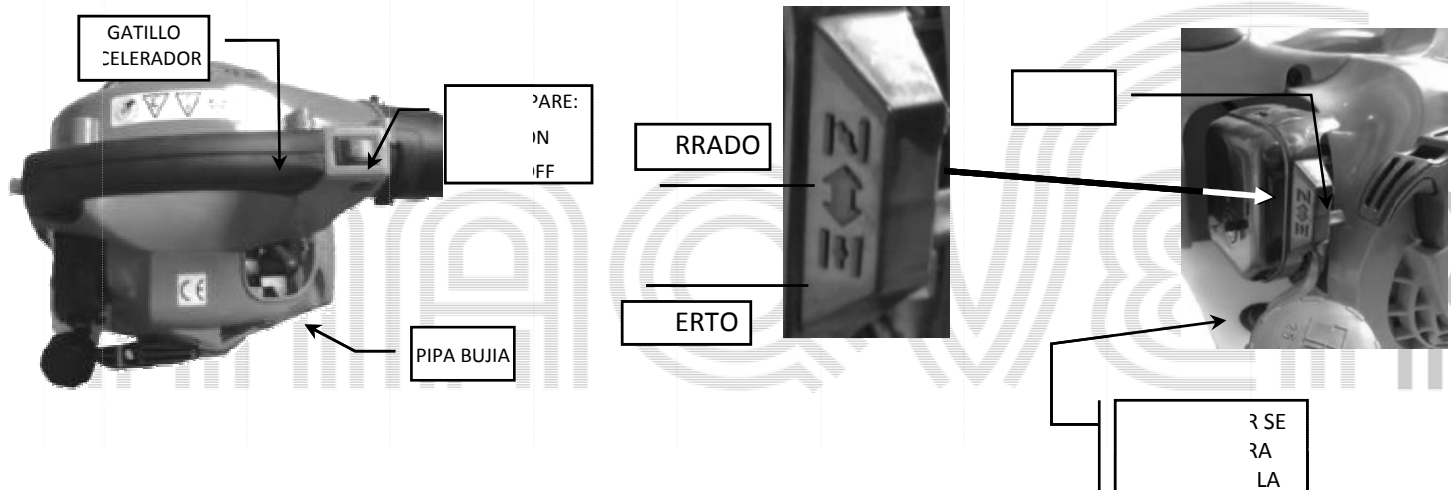

### ○ ARRANQUE CON EL MOTOR FRIO

- ✓ Desplace la palanca del aire hacia la posición off (CERRADO).
- ✓ Pulse el botón del cebador del carburador de tres a cuatro veces
- ✓ Asegúrese que el botón de pare se encuentra en la posición on (-)
- ✓ Apriete con la mano izquierda el gatillo del acelerador.
- ✓ Tire del puño de arranque dos o tres veces.
- ✓ Una vez arrancado el motor, desplace la palanca del aire hacia la posición ON (ABIERTO)

### ○ ARRANQUE CON EL MOTOR EN CALIENTE

- ✓ Apriete con la mano izquierda el gatillo del acelerador.
- ✓ Tire del puño de arranque dos o tres veces.

- ✓  **ADVERTENCIA:** Evite el contacto con el silenciador a no ser que el motor y el silenciador se encuentren fríos. Un silenciador caliente puede causar quemaduras de gravedad.

## COMPROBAR SI HAY:

### ABRAZADERAS O PIEZAS SUELTAS

- ✓ Manguito de la bujía
- ✓ Filtro de aire
- ✓ Tornillos de la carcasa

### PIEZAS DAÑADAS O DESGASTADAS

- ✓ Encargue la sustitución de piezas dañadas o desgastadas al distribuidor oficial autorizado de la unidad.

- ✓ Palanca del acelerador- asegúrese de que la palanca del acelerador funcione apropiadamente moviéndola a la posición cerrado, asegúrese entonces de que el motor se detenga. Luego vuelva a poner el motor en marcha y continúe.
- ✓ Depósito de combustible: Si el depósito está dañado o tiene fugas deje de utilizar la unidad inmediatamente.
- ✓ Bolsa de aspiración, Deje de utilizarla si esta está doblada o dañada.

### LIMPIEZA

- ✓ Limpie el aparato y sus etiquetas utilizando un paño húmedo con un detergente suave.

- ✓ En filtro de aire sucio reduce el rendimiento del motor y aumenta el consumo de combustible y las emisiones nocivas. Limpie el filtro de aire cada 5 horas de trabajo aproximadamente.
- ✓ Para su correcta limpieza siga los siguientes pasos:
  - \* Limpie la cubierta y la zona que lo rodea para evitar que penetre suciedad en la cámara del carburador en el momento de abrir la cubierta
  - \* Retire el tornillo de la tapa del filtro, y saque cuidadosamente la tapa completa.

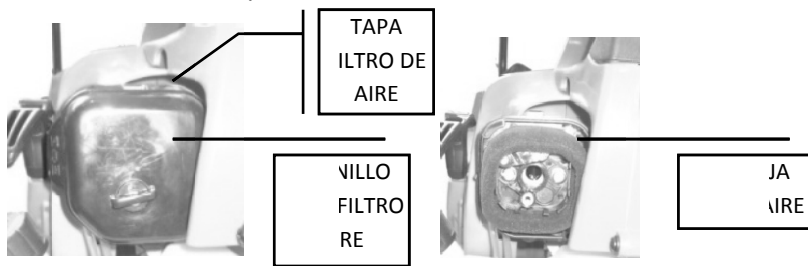

- \*  **ADVERTENCIA:** no limpie el filtro con gasolina ni con otros disolventes inflamables. De lo contrario podría crear un riesgo de incendio o producir emanaciones perjudiciales para su salud.
- \* Lave la esponja del filtro delicadamente con agua y jabón.
- \* Deje secar completamente el filtro.
- \* Aplique unas gotas de aceite al filtro, y estruje el filtro para que el aceite se distribuya homogéneamente por toda la esponja.
- \* Vuelva a colocar el filtro y la tapa.
- \* Asegúrese de que el tornillo queda correctamente apretado.

- ✓ Para substituir el filtro de combustible, purgue la unidad dejándola en marcha hasta que se agote el combustible y la maquina se apague. Extraiga el tapón y la junta del depósito, saque el filtro del depósito e instale el nuevo filtro del combustible. Vuelva a colocar el tapón y la junta en su sitio.
- ✓ **Substitución de la bujía:** cambie la bujía anualmente para asegurarse de que el motor se ponga en marcha con mayor facilidad.
  - \* Gire y luego tire de la pipa de la bujía.
  - \* Retire la bujía del cilindro y deshágase de ella correctamente.
  - \* **Reemplace la bujía con una bujía de su distribuidor oficial y ajústela con la llave de bujía que le viene junto con la maquina. (Le recordamos que para asegurar la vida de su motor, le aconsejamos siempre usar recambios originales)**
  - \* Vuelva a colocar la pipa de la bujía.
- ✓ **Silenciador:** es aconsejable comprobar el estado de los tornillos del silenciador al menos una vez al año.
  - \* Afloje y retire los tornillos de la tapa del silenciador.
  - \* Retire la tapa del silenciador
  - \* Compruebe que todo este en óptimo estado, a menudo se acumulan en el silenciador y en la rejilla partículas de carbono. Procure retirarlas para alargar la vida de su motor.
  - \* Vuelva a montar la tapa del silenciador y ajuste los tornillos.

 **ADVERTENCIA:** Prepare la unidad para su almacenamiento a final de la temporada o en caso de que no vaya a utilizarse durante 30 días.

- ✓ Antes de almacenar o transportar el aparato deje enfriar el motor, y asegúrelo bien.
- ✓ Guarde el aparato y el combustible en un lugar bien ventilado donde los vapores emanados del combustible no puedan entrar en contacto con las chispas ni las llamas de calentadores de agua, motores eléctricos, interruptores, hornos etc....

- ✓ Almacene el aparato con todas las protecciones montadas.
- ✓ Guarde el aparato y el combustible siempre fuera del alcance de los niños.
- ✓ Si el aparato va a estar guardado mucho tiempo, limpie el filtro de aire antes de guardarlo. Guárdelo en un lugar seco y limpio. Y vacíela de combustible, no la guarde grandes periodos de tiempo con combustible en el depósito.
- ✓ Engrase ligeramente las superficies metálicas externas para evitar que estas se enrobinen.

**⚠ ADVERTENCIA:** Siempre apague el aparato y desconecte la bujía antes de hacer cualquiera de las reparaciones recomendadas a continuación que no requieran que la unidad esté en operación.

SINTOMA	CAUSA	SOLUCION
El motor no se pone en marcha	<ol style="list-style-type: none"> <li>1.El motor se encuentra ahogado.</li> <li>2 El tanque de combustible está vacío.</li> <li>3.La bujía no está haciendo chispa.</li> <li>4.El combustible no está llegando al carburador.</li> <li>5.Baja compresión.</li> </ol>	<ol style="list-style-type: none"> <li>1 Vea las "Instrucciones de Arranque"</li> <li>2. Llene el tanque con la mezcla correcta de combustible.</li> <li>3. Instale una bujía nueva.</li> <li>4. Verifique que el filtro de combustible no esté sucio; cámbielo. Inspeccione la línea de combustible; repárela o cámbiela si se encuentra partida o torcida.</li> <li>5. Entre en contacto con un distribuidor autorizado del servicio.</li> </ol>
El motor no mantiene debidamente la marcha lenta.	<ol style="list-style-type: none"> <li>1.El combustible no está llegando al carburador.</li> <li>2.El carburador requiere ajuste.</li> <li>3.Las juntas del cigüeñal están gastadas.</li> <li>4.Baja compresión.</li> </ol>	<ol style="list-style-type: none"> <li>1. Verifique que el filtro de combustible no esté sucio; cámbielo. Inspeccione la línea de combustible; repárela o cámbiela si se encuentra partida o torcida.</li> <li>2. Entre en contacto con un distribuidor autorizado del servicio.</li> <li>3. Entre en contacto con un distribuidor autorizado del servicio.</li> <li>4. Entre en contacto con un distribuidor autorizado del servicio.</li> </ol>
El motor no acelera, le falta potencia, o se para bajo carga.	<ol style="list-style-type: none"> <li>1.Filtro de aire sucio.</li> <li>2.El combustible no está llegando al carburador.</li> <li>3.La bujía está carbonizada.</li> <li>4.La rejilla antichispas es sucio.</li> <li>5.El carburador requiere ajuste.</li> <li>6.Carbonización.</li> <li>7.Baja compresión.</li> </ol>	<ol style="list-style-type: none"> <li>1. Limpie o cambie el filtro de aire.</li> <li>2. Verifique que el filtro de combustible no esté sucio; cámbielo. Inspeccione la línea de combustible; repárela o cámbiela si se encuentra partida o torcida.</li> <li>3. Limpie o cambie la bujía y recalibre la separación.</li> <li>4. Cambie la rejilla antichispas.</li> <li>5. Entre en contacto con un distribuidor autorizado del servicio.</li> <li>6. Entre en contacto con un distribuidor autorizado del servicio.</li> <li>7. Entre en contacto con un distribuidor autorizado del servicio.</li> </ol>
El motor humea excesivamente	<ol style="list-style-type: none"> <li>1.El cebador está parcialmente activado.</li> <li>2.La mezcla de combustible está equivocada.</li> <li>3.Filtro de aire sucio.</li> <li>4 El carburador requiere ajuste.</li> </ol>	<ol style="list-style-type: none"> <li>1.Mueva el cebador a la posición Off.</li> <li>2. Vacíe el tanque de combustible y llénelo con la mezcla correcta.</li> <li>3. Limpie o cambie el filtro de aire.</li> <li>4. Entre en contacto con un distribuidor autorizado del servicio.</li> </ol>
El motor se calienta demasiado	<ol style="list-style-type: none"> <li>1.La mezcla de combustible está equivocada.</li> <li>2.La bujía no es la que corresponde.</li> <li>3.El carburador requiere ajuste.</li> <li>4.Carbonización.</li> </ol>	<ol style="list-style-type: none"> <li>1. Vea "Abastezca el Motor".</li> <li>2. Cambie por la bujía correcta.</li> <li>3. Entre en contacto con un distribuidor autorizado del servicio.</li> <li>4. Entre en contacto con un distribuidor autorizado del servicio.</li> </ol>



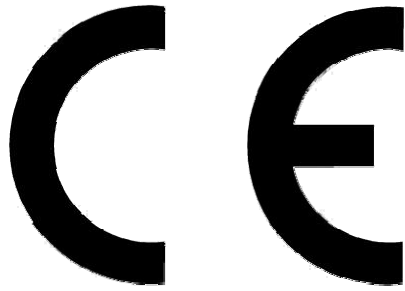

**Declaración de conformidad:**

**Blasco motor, S.L**

Parq. Agroalimentario L'alcudia

C/ Cerros nº 12 C.P 03294

Elche (Alicante) , España

Confirma que la nueva máquina descrita como sigue:

Tipo: SOPLADOR / ASPIRADOR

Marca de fábrica: Maqver

Modelo: EBV 260

-CILINDRADA: 26cc

Corresponde a los siguientes requisitos de las directrices 98/37/CE 2004/108/CE

El producto ha sido desarrollado y fabricado conforme a las normas siguientes:

EN ISO 12100 , EN 61000-6-1 EN55012

ELCHE, ESPAÑA

AÑO 2009



## GARANTIA

### DATOS DEL COMPRADOR:

NOMBRE: \_\_\_\_\_

\_\_\_\_\_

D.N.I: \_\_\_\_\_ N°TELF \_\_\_\_\_

DOMICILIO: \_\_\_\_\_ N° \_\_\_\_\_

C.P \_\_\_\_\_

LOCALIDAD \_\_\_\_\_ PROVINCIA \_\_\_\_\_

FECHA DE COMPRA: \_\_\_\_/\_\_\_\_/\_\_\_\_

DISTRIBUIDOR: \_\_\_\_\_

#### ❖ DATOS DE LA MAQUINA:

MODELO: \_\_\_\_\_

CARACTERISTICAS: \_\_\_\_\_

OBSERVACIONES: \_\_\_\_\_

GARANTÍA: \_\_\_\_\_

#### ➤ FIRMA Y SELLO DE LA EMPRESA:

- Esta garantía queda anulada en caso de el usuario no use el combustible con la mezcla adecuada o realice operaciones de mantenimiento no indicadas en este manual o previamente supervisadas por su proveedor oficial.